

## **ESTRELA**

Precisão e agilidade no plantio



# ESTRELA

A ESTRELA É A PLANTADEIRA MAIS COMPLETA DO MERCADO, QUE UNE A COPIAGEM INTEGRADA STARA, A FACILIDADE E A AGILIDADE NO TRANSPORTE E O SISTEMA DE PULVERIZAÇÃO NO SULCO DIRETO DE FÁBRICA, SEM ADAPTAÇÕES.

POSSUI DUAS SEÇÕES DE FERTILIZANTES E UM CONJUNTO COMPLETO DE SOLUÇÕES E TECNOLOGIA QUE LEVAM MAIS PRODUTIVIDADE E PRATICIDADE PARA O CAMPO. ALÉM DISSO, POSSUI O DPS-E, QUE PROPORCIONA A MELHOR SINGULARIDADE DE SEMENTES DO MERCADO, E CONTA COM APENAS 7 LOCAIS DE LUBRIFICAÇÃO, GARANTINDO ZERO MANUTENÇÃO DURANTE O PLANTIO.





**ESTRELA**

## MELHOR COPIAGEM DO TERRENO

Disponível de 18 a 33 linhas, a Estrela conta com o já conceituado sistema de **Copiagem Integrada Stara**, que realiza a tripla copiagem do solo, garantindo a homogeneidade no plantio, mesmo em terrenos irregulares.

## EXCELENTE PODER DE CORTE

Conta com sistema hidráulico que ajusta o poder de corte diretamente no Topper. Os módulos se ajustam automaticamente, eliminando a necessidade de calços ou levantes.

**Ótimo desempenho na calagem, inclusive em solos mais compactados.**

### Controle Hidráulico de Pressão nas Linhas

Garante a pressão constante em todas as linhas de sementes, **reduzindo trepidações, mantendo a estabilidade e depositando as sementes no solo de forma uniforme.** A regulagem é realizada pelo Topper.

### 1 - Articulação dos Chassis por Molas Pneumáticas

Chassis com 3 módulos, um central e 2 laterais, com molas pneumáticas que transferem o peso do módulo central para os laterais, mantendo o mesmo poder de corte em toda extensão da plantadeira e a uniformidade no plantio de ponta a ponta.

**24°** de articulação **12°** para cima **12°** para baixo

**1,31 m**

de articulação total da linha combinada

### 2 - Copiagem do Módulo

Garante amplitude de articulação para todas as linhas em todos os tipos de terrenos.

### 3 - Copiagem da Linha de Sementes

Articula cada linha individualmente, trazendo estabilidade na profundidade, garantindo que nenhuma semente fique para fora do solo.



# O MELHOR FLUXO DE PALHADA

A Estrela se diferencia pelo excelente fluxo de palhada, que garante a **eficiência operacional, evita acúmulos, reduz o risco de embuchamento** e assegura um plantio mais uniforme e preciso.

# ZERO MANUTENÇÃO DURANTE O PLANTIO

Outro diferencial da Estrela é a **facilidade de manutenção**. É recomendado realizar a lubrificação apenas antes do início do plantio, evitando parar a operação.

## **Estrutura Robusta**

A Estrela é uma plantadeira robusta, desenvolvida para a alta performance no campo.

- Os braços das limitadoras são rolamentados.
- Os componentes giratórios da linha possuem robustez superior para uma longa vida útil da máquina.



**APENAS**  
**7** **PONTOS DE LUBRIFICAÇÃO**

## RESERVATÓRIOS

# FACILIDADE E AUTONOMIA

Os reservatórios da Estrela são produzidos em polietileno, oferecendo **maior resistência** à corrosão e garantindo a integridade da semente. Além disso, são centrais, proporcionando **facilidade de abastecimento**; e pressurizados, o que contribui para uma **distribuição mais precisa**.

### **Reservatório de Sementes**

Com capacidade de até **4.000 l\***.

### **Reservatório de Fertilizante**

Com capacidade de até **4.016 l\***.

### **Reservatório de Calda**

Com capacidade de até **1.500 l\***.

*\* Pode variar de acordo com o modelo da plantadeira.*

### **Reservatório de água limpa**

Permite realizar a limpeza do sistema de pulverização após a operação, garantido a **qualidade das aplicações**, contribuindo para o bom desempenho da máquina e mantendo a vida útil dos componentes.

### **Sensor**

Conta com sensores de nível mínimo para fertilizantes e sementes.

### **Passarela Central**

Possui escada traseira que facilita o acesso para abastecimento dos reservatórios.



## DISTRIBUIÇÃO DE FERTILIZANTES

# EXCELENTE DISTRIBUIÇÃO

Com dosagem pneumática, a Estrela realiza uma distribuição de fertilizantes uniforme de ponta a ponta.

Possui **duas seções** de fertilizantes, possibilitando o desligamento para realização dos arremates, evitando transpasse e proporcionando economia de produto.

### Sistema Dosador

O sistema dosador de fertilizantes possui acesso rápido para limpeza, garantindo facilidade de manutenção e calibração.



### Reservatório

O reservatório **pressurizado** garante a precisão na distribuição de fertilizantes em todas as linhas.

## MODELOS PARA CONFIGURAÇÃO

Disco de corte de 18" ou 20".



**Sulcador**



**Disco duplo**



**Disco turbo**



**Facão com regulagem**

DPS-E

# A MELHOR SINGULARIDADE

A Estrela é equipada com o **Dosador Elétrico Stara**, que garante uma distribuição precisa, evitando a deposição de sementes duplas e falhas no plantio.

O DPS-E destaca-se pela simplicidade na limpeza e manutenção, com fácil acesso ao seu interior para troca de discos e expulsores.

## Compensação em Curva

O DPS-E possui compensação da taxa de sementes em curvas, o que garante a **mesma população e espaçamento na linha interna e externa**, resultando na alta qualidade de distribuição, independentemente do ângulo da curva.

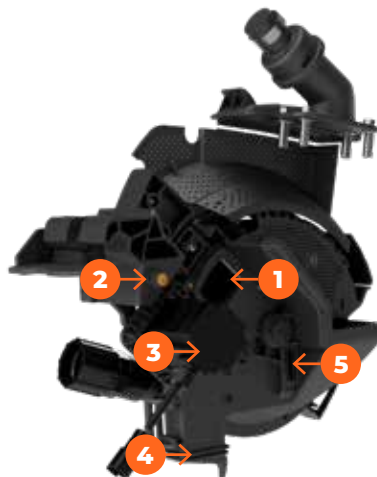
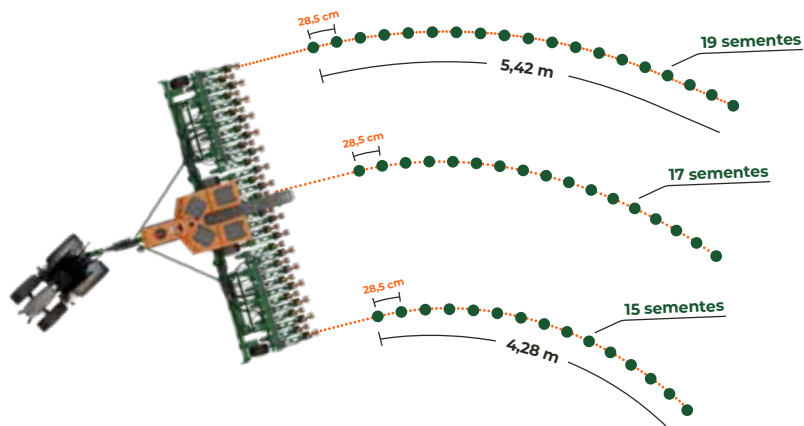

## Principais Diferenciais

- 1 - Visor
- 2 - Acionamento para teste
- 3 - Motor elétrico
- 4 - Borracha de vedação
- 5 - Comporta reguladora de nível de sementes

Além da já consagrada distribuição à taxa variável, o DPS-E possui:

**7 PONTOS DE ELIMINAÇÃO DE SEMENTES DÚPLAS**



## Desligamento Linha a Linha

O Desligamento Linha a Linha Stara realiza o desligamento automático das linhas de plantio no exato momento em que o monitor detecta uma área onde o plantio foi realizado anteriormente.

Com isso, não ocorre a sobreposição das linhas de plantio, principalmente em áreas de arremates e bordaduras, proporcionando economia média de 5% de sementes, eliminando a competição entre as plantas e aumentando a produtividade nestas áreas.



## PULVERIZAÇÃO NO SULCO

# DIRETO DE FÁBRICA

A Estrela conta com sistema de pulverização no sulco **direto de fábrica, sem adaptações.**

### **Sistema de Agitação**

Conta com o sistema de agitação que mantém a calda em constante circulação no reservatório.

### **Desligamento Automático**

Realiza o desligamento automático por seção, proporcionando economia de produto.

### **Ajuste Automático de Taxa**

Ajusta automaticamente a taxa de aplicação conforme a velocidade, garantindo qualidade e uniformidade de pulverização.



Suporte do porta bico integrado à linha;  
Sistema antigotejamento integrado;  
Proteção contra impactos.

### **Proteção Térmica**

O reservatório de calda possui três camadas, tendo a camada térmica central isolada por outras duas de polietileno, o que garante a eficiência térmica do tanque e proteção à luminosidade, assegurando a atividade biológica dos produtos.



### **Incorporador de Produtos**

Com capacidade para 14 litros, facilita o preparo da calda para a pulverização no sulco.

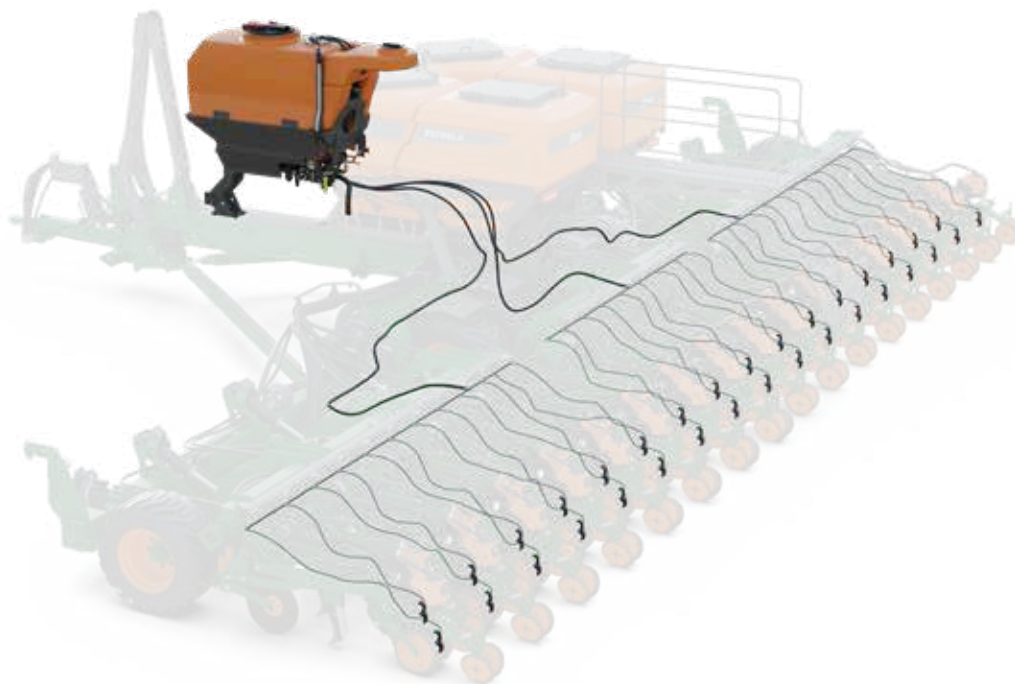

## MODO DE TRANSPORTE

O modo de transporte da Estrela foi desenvolvido para oferecer praticidade de deslocamento entre talhões e propriedades. A Estrela possui largura de transporte de **3,20 m** no chassi 21-25 e de **4,15 m** no chassi 27-33.

Para o transporte em pranchas é necessário retirar apenas as compactadoras das linhas longas dos módulos laterais. No chassi 27-33, além das compactadoras, é necessário desmontar uma linha de cada lado do módulo central e as rodas externas\* do rodado de transporte.

*\*Ao remover as rodas externas é necessário incluir uma trava*



# ABRE OU FECHA EM MENOS DE 1 MINUTO

Realizada em menos de um minuto, a abertura e o fechamento da plantadeira é totalmente automática e realizada com apenas um toque no Topper, proporcionando agilidade e eficiência.



## LAND SPACE\*

A inovação sempre fez parte do DNA da Stara e agora chegou a hora de conectar a terra com o espaço, através do Land Space, o ecossistema de tecnologias da Stara que está disponível para sua máquina.

Com o Land Space, você aproveita todos os benefícios da internet via satélite, para ter acesso às tecnologias da Stara que contribuem para o monitoramento, gerenciamento e precisão das operações na sua lavoura.

*\*Disponível para máquinas com Topper 6500*

**MAIS CONEXÃO**  
**MAIS TECNOLOGIA**  
**MAIS EFICIÊNCIA**

**PACOTES**  
**DE 3 ANOS**

**Conectividade** - 3 anos

**Sinal Pago** - 3 anos

**Monitoramento de Máquinas** - 3 anos

**Syncro Net** - 3 anos

**Zero Amassamento** – Calibrado direto de fábrica

**Telemetria**

**Conecta**

# LAND SPACE

O ecossistema de tecnologias da Stara

## CONECTIVIDADE

Com a Conectividade Stara, você tem acesso à internet via satélite, que já vem instalada na sua máquina. Além disso, você tem acesso ao pacote de dados com 15GB mensais.

## SINAL PAGO

Os sistemas de correção de sinal da Stara garantem o posicionamento das máquinas, resultando em máxima precisão nas operações no campo.

## MONITORAMENTO DE MÁQUINAS STARA

O Monitoramento de Máquinas Stara é um serviço que monitora em tempo real a sua máquina, identificando contratempos de forma rápida e eficiente. Quando algum item monitorado não estiver de acordo com o que foi parametrizado, alertas são demonstrados na tela do Topper e são enviados para a Telemetria Stara. Caso esse alerta não seja corrigido, nós avisamos via WhatsApp e, em casos críticos, por ligação telefônica.

## ÚNICAS PLANTADEIRAS DO MUNDO CALIBRADAS DIRETO DE FÁBRICA!

Agora sua plantadeira já sai de fábrica com o Desligamento Linha a Linha e Zero Amassamento calibrados, garantindo mais praticidade e precisão nas operações a campo.

## TELEMETRIA STARA

A Telemetria Stara proporciona o gerenciamento em tempo real das operações realizadas na lavoura. Por meio do portal web, você pode enviar mapas diretamente para o Topper, já através do aplicativo, é possível acompanhar os motivos de parada e os dados da operação em tempo real.

## ZERO AMASSAMENTO

O Zero Amassamento é um sistema exclusivo da Stara que realiza o desligamento automático das linhas de plantio no local exato onde acontece o tráfego de pulverizadores e distribuidores, evitando o amassamento e gerando economia de até 4% de sementes.

## SYNCRONET

O Syncro Net permite que até 4 máquinas de mesma função possam trabalhar sincronizadas, compartilhando informações via internet. Nessa modalidade é necessário que todas as máquinas tenham a Conectividade Stara.

## CONECTA

O Conecta é o serviço de atendimento de Pós-Venda direto da fábrica. No pacote Land Space é possível acessar a máquina remotamente, garantindo um suporte rápido e assertivo, em qualquer lugar.



## ESPECIFICAÇÕES TÉCNICAS

Estrela 18 - 21	Estrela 20 - 23	Estrela 22 - 25
<b>Espaçamentos</b>		
21 linhas x 45 cm	23 linhas x 45 cm	25 linhas x 45 cm
18 linhas x 50 cm	20 linhas x 50 cm	22 linhas x 50 cm
15 linhas x 60 cm	17 linhas x 60 cm	19 linhas x 60 cm
<b>Capacidade de sementes</b>		
3.000 l	3.000 l	3.000 l
<b>Capacidade de fertilizantes</b>		
3.035 l	3.035 l	3.035 l
<b>Capacidade de calda</b>		
1.200 l	1.200 l	1.200 l
<b>Opcional</b>		
Land Space	Land Space	Land Space

Estrela 24 - 27	Estrela 30 - 33
<b>Espaçamentos</b>	
27 linhas x 45 cm	33 linhas x 45 cm
24 linhas x 50 cm	30 linhas x 50 cm
21 linhas x 60 cm	25 linhas x 60 cm
<b>Capacidade de sementes</b>	
4.000 l	4.000 l
<b>Capacidade de fertilizantes</b>	
4.016 l	4.016 l
<b>Capacidade de calda</b>	
1.500 l	1.500 l
<b>Opcional</b>	
Land Space	Land Space

OBS.: O espaçamento mínimo entre os módulos é de 50 cm

## SAIBA MAIS

Faça a leitura do QR Code e confira!

### Vídeo

Comprove a qualidade de trabalho da Estrela no campo.



### Web

Acesse a página da Estrela no site da Stara para mais informações.



**Na Stara, o seu sonho está ao seu alcance!  
Você escolhe como!**



**Stara**  
Evolução Constante  
**Consórcio**

[www.consorcio.stara.com.br](http://www.consorcio.stara.com.br)



**Stara**  
**Financeira**

[www.financeira.stara.com.br](http://www.financeira.stara.com.br)



ESPAÇO RESERVADO PARA OS DADOS DA CONCESSIONÁRIA

[www.stara.com.br](http://www.stara.com.br)

STARA S.A. Indústria de Implementos Agrícolas | Av. Stara, 519 - Cx. Postal 53 - Não-Me-Toque/RS | Fone: 54 3332 2800 | CEP: 99470-000 | E-mail: faleconosco@stara.com.br

[Linked in/company/Stara](#) - [YouTube/StaraBrasil](#) - [f/StaraBrasil](#) - [@/StaraBrasil](#) - [starabrazil](#)